

WL34

Knickgelenkte Radlader



**WACKER
NEUSON**
all it takes!



Das ideale Einstiegsmodell

Der Radlader WL34 ist eine vielseitige und wendige Maschine, mit der eine Menge bewegt werden kann. Er verbindet Kraft, zuverlässige Hydraulik und kompakte Maße mit ausgereifter Technik und einem überzeugenden Preis-Leistungs-Verhältnis. Ein robuster Helfer, der ein hohes Arbeitspensum bewältigt.

- 0,62 m³ Schaufelinhalt
- Wendig bis in den kleinsten Winkel dank Pendel-Knick-Gelenk
- Die konisch zulaufende Ladeschwinge bietet erstklassige Sicht auf das Transportgut
- Praktisch angeordnete Service-Zugänge in der Kabine sorgen für kurze Wartezeiten

WL34 Technische Daten

	Motor Standard	Motor Option
Motordaten		
Motorhersteller	Deutz	Deutz
Motortyp	TD 2.9 L4 S5	TCD 2.9 L4 S5
Zylinder	4	4
Motorleistung kW	45	55,4
bei Drehzahl maximal 1/min	2.300	2.300
Hubraum cm ³	2.900	2.900
Kühlmitteltyp	Wasser	Wasser/Ladeluft
DEF Typ	DPF + DOC	DPF + DOC
Abgasnorm Stufe	Stufe V	Stufe V
Elektrische Anlage		
Betriebsspannung V	12	
Batterie Ah	100	
Lichtmaschine A	95	
Gewichte		
Betriebsgewicht kg	3.900	
Kipplast mit Schaufel - Maschine gerade kg	2.925	
Kipplast mit Schaufel - Maschine geknickt kg	2.443	
Kipplast mit Palettengabel - Maschine gerade kg	2.615	
Kipplast mit Palettengabel - Maschine geknickt kg	2.200	
Fahrzeugdaten		
Schaufelinhalt Standardschaufel m ³	0,5	
Fahrtrieb	hydrostatisch über Gelenkwelle	
Achsen	PA1200	
Fahrerstand (optional)	FSD (Kabine)	
Geschwindigkeit (optional) km/h	0-20 (28)	
Fahrstufen	2	
Standardbereifung	12.0/75 - 18 MPT ET-30	
Hydraulikanlage		
Fahrhydraulik - Arbeitsdruck bar	450	
Arbeitshydraulik - Arbeitsdruck bar	210	
Arbeitshydraulik - Fördermenge l/min	57,5	
Arbeitshydraulik - Fördermenge (optional bis zu) l/min	73,6	
Füllmengen		
Kraftstofftankinhalt l	65	
Tankinhalt l	50	
Schallpegel		

	Motor Standard	Motor Option
Garantierter Schalleistungspegel LwA dB(A)	101	
Angegebener Schalldruckpegel LpA dB(A)	75	

Kipplastberechnung nach ISO 14397 (Hubgerüst horizontal)

DPF = Dieselpartikelfilter

DOC = Dieseloxydationskatalysator

SCR = selektive katalytische Reaktion

FSD = Fahrerschutzdach

WL34 Abmessungen

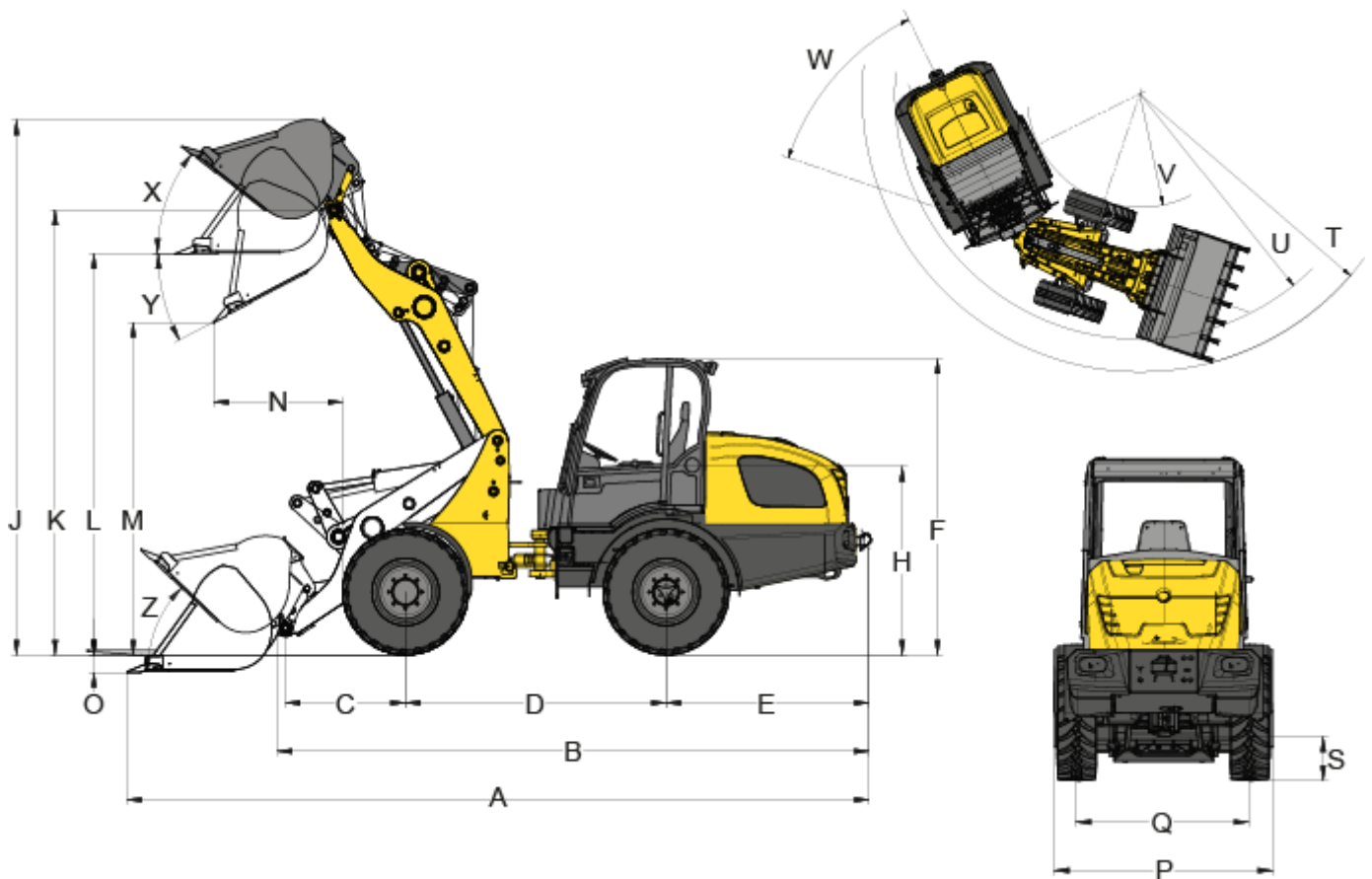

	Standardbereifung	12.0/75 - 18 MPT ET-30
A	Gesamtlänge	5.010 mm
B	Gesamtlänge ohne Schaufel	4.260 mm
C	Schaufeldrehpunkt bis Achsmittle	675 mm
D	Radstand	2.045 mm
E	Hecküberhang	1.430 mm
F	Höhe mit Fahrerschutzdach niedrig	2.220 mm
	Höhe mit Fahrerschutzdach hoch	2.380 mm
	Höhe mit Kabine niedrig	2.220 mm
	Höhe mit Kabine hoch	2.420 mm
H	Sitzhöhe	1.270 mm
J	Gesamtarbeitshöhe	3.930 mm
K	Hubhöhe max. - Schaufeldrehpunkt	3.270 mm
L	Überladehöhe	2.970 mm
M	Ausschütthöhe max.	2.460 mm
O	Schürftiefe	43 mm
P	Gesamtbreite	1.550 mm
Q	Spurbreite	1.260 mm
S	Bodenfreiheit	320 mm
T	Radius maximal	3.610 mm
U	Radius am Außenrand	3.350 mm

V	Innenradius	1.680 mm
W	Knickwinkel	45 °
X	Rückrollwinkel bei max. Hubhöhe	49 °
Y	Auskippwinkel maximal	43 °
Z	Rückrollwinkel am Boden	43 °

Hinweis: Bitte beachten Sie, dass das Produktangebot landesspezifisch variieren kann. Unter Umständen sind die hier dargestellten Inhalte / Produkte in Ihrem Land nicht erhältlich. Genauere Informationen zur Motorleistung entnehmen Sie bitte der Betriebsanleitung; die tatsächlich abgegebene Leistung kann aufgrund spezifischer Betriebskonditionen variieren. Änderungen und Irrtümer vorbehalten. Abbildungen ähnlich.
Copyright © 2020 Wacker Neuson SE.